

ARKETIPO / INDOOR

# MAYFAIR

designed by Dainelli Studio 2017



**STRUTTURA:** legno.

**IMBOTTITURA STRUTTURA:** poliuretano espanso a quote differenziate (D30p + D70 + 30fr + 18 elastico) rivestito con tomana gr.150 accoppiata al rivestimento.

**IMBOTTITURA CUSCINO SEDUTA:** poliuretano espanso a quote differenziate (D30p + 35 prf + memory foam), rivestito con cotone bianco e vellutino accoppiato. La parte superiore del cuscino è realizzata con trapunta in 100% cotone spigato antipiuma e riempimento in piuma d'oca vergine.

**PIANO DI MOLLEGGIO:** cinghie elastiche.

**ALTEZZA SEDUTA:** 42 cm

**ALTEZZA BRACCIOLO:** 66 cm

**PIEDI:** metallo, finiture: titanio o ottone oppure verniciato marrone micaceo o oxy grey, h.10 cm.

**ATTENZIONE:** solo la seduta è sfoderabile. Il rivestimento può essere in velluto (collezioni "Vellù" e "Vellù pl" o fornito dal cliente) o in pelle. Pelle cliente: spessore massimo 1,3 mm.

## Divano

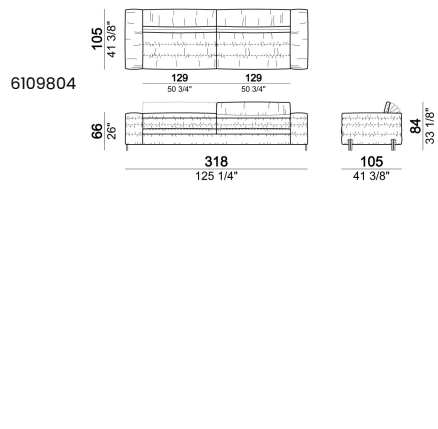
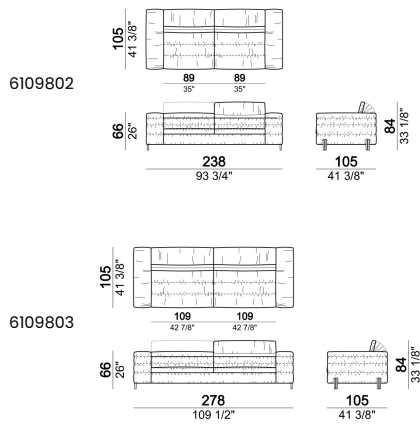

## Poltrona

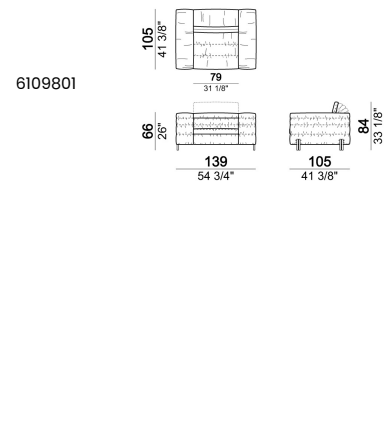

## Pouf

